



Styroporschneider-Set HotKnife 250

Piepschuimsnijder-set HotKnife 250

Kit de couteau à polystyrène HotKnife 250

Set taglierino per polistirolo HotKnife 250

Polystyrene cutting set HotKnife 250

Řezák na styropor-sada HotKnife 250

DE

NL

FR

IT

GB

CZ



STORCH®

DE

Vielen Dank

für Ihr Vertrauen zu STORCH. Mit dem Kauf haben Sie sich für ein Qualitäts-Produkt entschieden. Haben Sie trotzdem Anregungen zur Verbesserung oder aber vielleicht einmal ein Problem, so freuen wir uns sehr, von Ihnen zu hören. Bitte sprechen Sie mit Ihrem Außendienst-Mitarbeiter oder in dringenden Fällen auch mit uns direkt.

Mit freundlichen Grüßen
STORCH Service Abteilung

Telefon: +49 (0)2 02 . 49 20 - 112
Fax +49 (0)2 02 . 49 20 - 244

kostenlose Service-Hotline: 08 00. 7 86 72 47
kostenlose Bestell-Hotline: 08 00. 7 86 72 44
kostenloses Bestell-Fax: 08 00. 7 86 72 43
(nur innerhalb Deutschlands)

Inhaltsverzeichnis

Seite

Lieferumfang	3
Technische Daten	3
Einleitung	3
Empfohlene Einsatzgebiete	3
Befestigen einer Klinge	4
Inbetriebnahme	4 - 5
Gebrauchsanweisung Schneideführung mit Anschlag	6
Gebrauchsanweisung Profilschnitt-Schlitten	7
Wartung und Pflege	7
Ersatzteilliste	8
Einsatzbedingung / Betriebszeit	8
Garantie	8
EG-Konformitätserklärung	9

Elektropassus

Das Gerät besitzt einen Spannungsbereich, von dem eine elektrische Gefahr für Mensch und Tier ausgehen kann. Dieser darf nur von autorisierten Personen aufgeschraubt und / oder demontiert werden.

Ebenso dürfen Instandhaltungsarbeiten und Reparaturen nur von STORCH oder von STORCH autorisierten Service-Stationen ausgeführt werden. Der Betrieb des Gerätes geschieht auf eigene Verantwortung und Gefahr des Anwenders.

Lieferumfang

Je eine Klinge mit 200 mm und 250 mm Länge, Schneideführung inkl. Anschlag, Profilschnitt-Schlitten mit zwei biegsamen 300 mm Klingen für Tiefen- und Bossenausschnitte, Inbusschlüssel zur Klingenmontage, im Aufbewahrungs- und Transportkoffer.

Technische Daten

Spannung:	230 Volts / 50 Hz
Leistung:	190 Watt
Betrieb:	15s zulässige Einschaltdauer / 45s notwendige Ausschaltzeit
Gewicht:	300 g
Länge:	260 mm
Breite:	50 mm
Temperatur:	316° C
Schnitttiefe:	200 mm oder 250 mm

Einleitung



Hinweis:

Bitte lesen Sie diese Anleitung sorgfältig vor der Inbetriebnahme.

Achten Sie besonders auf die Sicherheit beim Betrieb, um Verletzungen bei sich und anderen Personen / Objekten zu vermeiden.

Bitte beachten Sie die Hinweise dieser Anleitung, um Schäden am Werkzeug zu vermeiden.

Das HotKnife 250 ist ein professionelles Heiß-Schneidewerkzeug für geschäumte Kunststoffe wie WDVS-Platten. Das HotKnife 250 heizt die Klinge in wenigen Sekunden auf und bietet eine optimale Temperaturanpassung über den Temperaturregler um komfortabel und effizient Schnitte auszuführen.

Empfohlene Einsatzgebiete

Geeignet zum Schneiden von Fassaden-, Dach- und Kellerdämmplatten, aus Polystyrol (EPS), Neopor, Peripor (Perimeter), Styrodur. Prüfen Sie vor der Verwendung die Herstellerangaben des zu schneidenden Materials um eine Gesundheitsgefährdung auszuschließen.



Achtung: Grundsätzlich ist beim Schneiden der Materialien für optimale Be- und Entlüftung zu sorgen. Dämpfe durch richtige Schneidetechnik vermeiden. Keine Dämpfe beim Schneiden einatmen.

Befestigen einer Klinge



Sicherheitshinweis: Ziehen Sie immer den Netzstecker des HotKnife 250 vor einem Ein- oder Ausbau der Klingen. Lassen Sie nach der Anwendung ausreichend Zeit für die Kühlung der Klinge und die Klingenthalter, um bei der Montage Verbrennungen zu vermeiden.



Warnhinweis: Die HotKnife 250 Klingen haben eine geschärfte Seite für saubere Schnitte. Die Schnittführung erfolgt immer in die Richtung der Scharfen Seite der Klingen.

Gerade Klinge:

1. Lösen Sie die Schrauben an dem Blatthalter mit dem mitgelieferten Inbusschlüssel.
2. Schieben Sie die Klinge unter das Drückplättchen bis zum Anschlag ein.
3. Ziehen Sie die Schrauben wieder vorsichtig fest, um eine optimale elektrische Verbindung herzustellen. Schrauben nicht überdrehen!
4. Sobald die Klinge befestigt ist, verbinden Sie das Gerät über den Netzstecker mit der Stromversorgung 230 V.
5. Der Temperatur-Drehregler verfügt über 16 Rasterpositionen. Je kleiner die Rasterposition - desto geringer die Temperatur der Klinge.

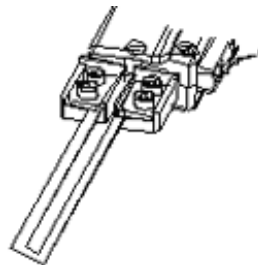

Warnhinweis: Übermäßige Leistung und Wärmeentwicklung kann die Blatthalter überhitzen, was zum Defekt des Gerätes führen kann. Verwenden Sie nur die Leistung, die zum Schneiden ausreicht. Die Klinge muss nicht zwingend glühend rot sein, um sie durch das Styropor zu bewegen.

Inbetriebnahme



Warnhinweis: Stellen Sie den Temperaturregler auf die mittlere Stufe und legen Sie die Klinge auf den Rand des zu schneidenden Materials an. Drücken Sie den Schalthebel und bewegen Sie die Klinge durch das Material. Optimale Schnitte sollten praktisch rauchfrei sein.

Hinweis: Für die besten Ergebnisse, führen Sie zunächst ein Paar Testschnitte an Reststücken des zu schneidenden Materials aus.

Bei der Arbeit mit dem HotKnife 250 ist es empfehlenswert, die Temperatur der Schnittgeschwindigkeit anzupassen. Bei einer Rauchentwicklung während des Schnittes wird der Schnitt entweder zu langsam ausgeführt, oder die Temperatur der Klinge ist zu hoch. Das kann zu unebenen und zu breiten Schnitten führen. Um dies zu vermeiden senken Sie die Temperatur der Klinge über den Temperaturregler, oder passen Sie die Betätigung des Auslösers entsprechend an.

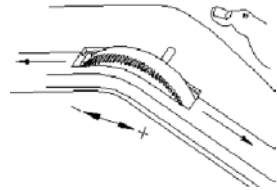

Falls sich beim Schneiden der Widerstand erhöht - drücken Sie den Auslöser erneut oder passen die Temperaturregelung über den Temperaturregler an. Auf diese Art und Weise erhöhen Sie die Lebensdauer des Messers. Das HotKnife 250 erreicht die eingestellte Temperatur in wenigen Sekunden.

Durch Loslassen des Auslösers etwa ein bis zwei Zentimetern vor dem Schnittende, vermeiden Sie die Anhaftungen von abgekühltem Styropor auf der Klinge.



Achtung: Die ausgewählte Klinge sollte nicht viel länger als die Dicke des zu schneidenden Materials sein. Beim Schnitt wird die Klinge durch das Material heruntergekühlt. Der freiliegende Teil der Klinge kann überhitzen und die Klinge verziehen.



Warnhinweise:

1. Lesen Sie vor der Inbetriebnahme des Geräts die Warnhinweise des Herstellers des zu schneidenden Materials in Bezug auf Entflammbarkeit und die Toxizität.
2. Arbeiten Sie nur in gut belüfteten Räumen. Nutzen Sie wenn möglich, eine Absaugvorrichtung.
3. Brennen Sie niemals die überschüssigen Rückstände auf der Klinge weg! Die Klinge und das Gerät können überhitzen und die Klinge sich verziehen. Zur Reinigung nutzen Sie die mitgelieferte Bürste.
4. Betreiben Sie das HotKnife 250 nur, wenn es im direkten Kontakt zu dem zu schneidenden Material steht.
5. Halten Sie die heißen Klingen von der Haut, der Kleidung und den anderen, brennbaren Materialien fern um Verbrennungen und Unfälle zu vermeiden.
6. Lassen Sie die Klingen ausreichend abkühlen, bevor Sie sie anfassen. Ein heißes Messer kann zu Verletzungen oder Verbrennungen führen.

Gebrauchsanweisung Schneideführung mit Anschlag

Die Schneideführung wird eingesetzt für gerade Platten-Aus- oder -Abschnitte,

- wobei einer zuvor auf die Platte aufgebrauchten Markierung (z.B. Bleistift-Strich) gefolgt wird (Abb. 1)
- oder die Schneideführung entlang einer Schiene (z. B. Haftwasserwaage) geführt wird
- oder der mitgelieferte Anschlag im gewünschten Abstand (max. 25 cm) am Plattenrand geführt wird (Abb. 2)

Zusätzlich kann individuell ein Winkel zwischen 90° und 45° durch lösen und fixieren der Feststellschraube eingestellt werden (Abb. 3).

Zur Justierung und Wiederholung des Winkels, ist an der Schneideführung eine Strichskala mit einem Pfeil angebracht (Abb. 1).

Auf der gegenüberliegenden Seite befindet sich ein Pfeil als Führungshilfe an einer auf der Dämmplatte aufgebrauchten Markierung.

Montage der Schneideführung:

Befestigen Sie die Schneideführung mit dem Montageadapter über die Rändelschraube, an der auch der Winkel zu beiden Seiten justiert und fixiert werden kann. Dann befestigen Sie die komplette Einheit mit den beiden Befestigungsschrauben an den dafür vorgesehenen Gewinden am Handschneider. Montage ohne Werkzeug (wie auf Abb. 1 zu sehen).

Hinweis:

Die Schneideführung kommt ausschließlich in Kombination mit den 200 mm oder 250 mm langen Schneideklingen zum Einsatz. Keine Profilschnitt-Klingen einsetzen!



Abb. 1



Abb. 2

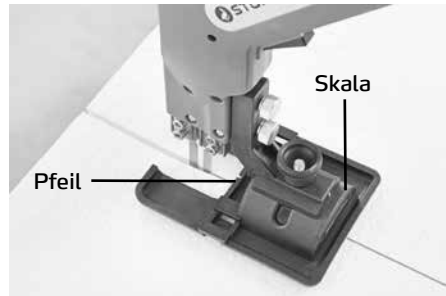

Abb. 3

Gebrauchsanweisung Profilschnitt-Schlitten

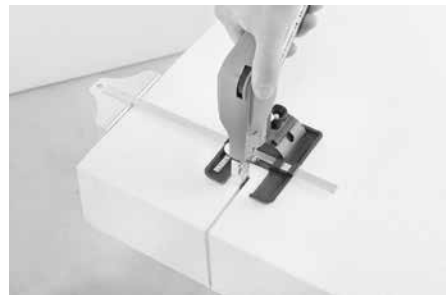
Der Profilschnitt-Schlitten ermöglicht mit der Profilklinge schnelle und komfortable Tiefen- und Bossenschnitte an den Oberflächen der Dämmplatten (Abb. 4).

Tiefenausschnitte werden ausgeführt, wenn z.B. auf der Fassade Kabelkanäle o.ä. verlaufen. Beim Einbau der Profilklinge berücksichtigen Sie die Breite des (z.B.) Kabelkanals und formen diese entsprechend.

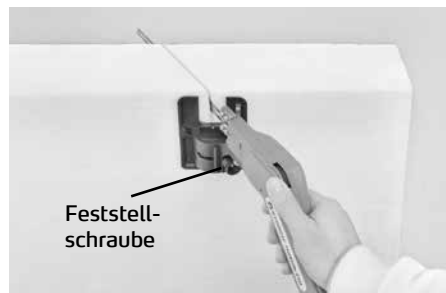
Bossenschnitte werden aus der Oberfläche der geklebten Dämmplatte ausgeschnitten. Dazu formen Sie die Profilklinge in gewünschter Form (rund, trapezförmig, quadratisch ...) und Tiefe.

2. Mit einer Bleischere oder einem Seitenschneider können Sie ebenfalls die Länge der Klinge anpassen.



Abb. 4



Warnhinweis: Vorsicht bei den Anpassungen - die Klinge ist auf einer Seite angeschärft. Verletzungsgefahr!

Wartung und Pflege

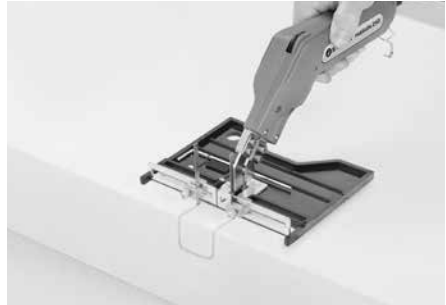
Regelmäßiger Betrieb des HotKnife 250 führt unweigerlich zu Anhaftungen und Materialrückstände an der Klinge und der Klingenthalerung. Diese Anhaftungen führen zu Schnittungenauigkeiten und beeinträchtigen die elektrische Leitung, sowie die Leistung der Klinge. Reinigen Sie die Klinge im leicht warmen Zustand ausschließlich mit der mitgelieferten Messingbürste.



Warnhinweis: Während des Kontakts mit der Messingbürste den Auslöser nicht betätigen - dies kann zum Kurzschluss und dem Defekt des Geräts führen.

Ersatzteilliste

Abb.	Beschreibung	Art.-Nr.
1.	Linke Gehäusehälfte	43 61 57
2.	Messerhalterung	43 61 59
3.	Transformator / Spule	43 61 60
4.	Temperaturregler	43 61 61
5.	Hauptplatine	43 61 62
6.	Ersatzkabel 3 m	43 61 63
7.	Adapter Halterung	43 61 64
8.	Auslöseknopf	43 61 65
9.	Rechte Gehäusehälfte	43 61 58
10.	Koffer	64 61 56

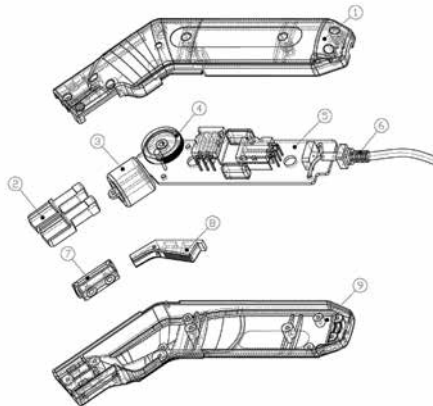

Einsatzbedingung / Betriebszeit

Das Gerät ist nicht für den Dauerbetrieb geeignet. Nach 15 Sekunden Betriebszeit soll eine 45-sekündige Ausschaltzeit folgen.

Garantie

Garantiebedingungen

Für unsere Geräte gelten die gesetzlichen Gewährleistungsfristen von 12 Monaten ab Kaufdatum / Rechnungsdatum des gewerblichen Endkunden. Sind längere Fristen im Wege einer Garantieerklärung von uns ausgelobt, sind diese extra in den Bedienungsanleitungen der betroffenen Geräte ausgewiesen.

Geltendmachung

Bei Vorliegen eines Gewährleistungs- bzw. Garantiefalles bitten wir, dass das komplette Gerät zusammen mit der Rechnung frei an unser Logistik Center in Berka oder an eine von uns autorisierte Service-Station eingeschickt wird.

Bitte setzen Sie sich vorher mit der STORCH Service-Hotline in Verbindung:
08 00. 7 86 72 47

Gewährleistungs- bzw. Garantieanspruch

Ansprüche bestehen ausschließlich an Werkstoff- oder Fertigungsfehler sowie ausschließlich bei bestimmungsgemäßer Verwendung des Geräts. Verschleißteile, wie Ersatzmesser Art.-Nr.: 436150 und 436151, und Messerhalterung Art.-Nr.: 436159 fallen nicht unter derartige Ansprüche. Sämtliche Ansprüche erlöschen durch den Einbau von Teilen fremder Herkunft, bei unsachgemäßer Handhabung und Lagerung sowie bei offensichtlicher Nichtbeachtung der Betriebsanleitung.

Durchführung von Reparaturen

Sämtliche Reparaturen dürfen ausschließlich durch unser Werk oder von STORCH autorisierten Service-Stationen durchgeführt werden.

EG-Konformitätserklärung

Name / Anschrift
des Ausstellers: STORCH Malerwerkzeuge & Profigeräte GmbH
Platz der Republik 6-8
D - 42107 Wuppertal

Hiermit erklären wir, dass die nachstehend bezeichnete Maschine

Bezeichnung der Maschine: Styroprschneider-Set HotKnife 250
Maschinentyp: Styroprschneider

Artikelnummer: 43 61 50

den einschlägigen Bestimmungen folgender Richtlinien entspricht:

LVD: 2006 / 95 / EC / EN 60335-2 / A1-2008
EMC: 2004 / 108 / EC / EN 55011 / EN 61000

Bevollmächtigter für die Zusammenstellung der technischen Unterlagen:

STORCH Malerwerkzeuge & Profigeräte GmbH
Platz der Republik 6-8
42107 Wuppertal

Holger Joest
- Leiter Produktmanagement Technik + Service -

Jörg Heinemann
- Geschäftsführer -

Wuppertal 07-2012

NL

Hartelijk dank voor uw vertrouwen in STORCH. Met deze aankoop hebt u voor een kwaliteitsproduct gekozen. Als u desondanks een tip voor verbeteringen hebt of wellicht ooit een probleem ondervindt, dan horen wij graag van u. Neem contact op met de medewerker buitendienst of in dringende gevallen rechtstreeks met ons.

**Met vriendelijke groeten,
STORCH serviceafdeling**

Telefoon: +49 (0)2 02 . 49 20 - 112
Fax: +49 (0)2 02 . 49 20 - 244

Gratis service-hotline: 08 00. 7 86 72 47
Gratis bestel-hotline: 08 00. 7 86 72 44
Gratis bestel-fax: 08 00. 7 86 72 43
(alleen binnen Duitsland)

Inhoudsopgave

Pagina

Levering	11
Technische gegevens	11
Inleiding	11
Aanbevolen toepassingen	11
Bevestigen van een mes	12
Het apparaat in gebruik nemen	12 - 13
Gebruiksaanwijzing snijdgeleiding met aanslag	14
Gebruiksaanwijzing voor slede voor profielsnedes	15
Onderhoud	15
Lijst met vervangende onderdelen	16
Gebruiksbeperking / gebruikstijd	19
Garantie	16
EG-conformiteitverklaring	17

Elektrische gegevens

Het apparaat heeft een spanningsbereik dat elektrische gevaren voor mens en dier kan opleveren. Dit apparaat mag alleen door geautoriseerde personen worden geopend en / of worden gedemonteerd.

Instandhouding en reparaties mogen alleen door STORCH of door STORCH geautoriseerde servicestations worden uitgevoerd. Het gebruik van het apparaat is de verantwoordelijkheid van en voor risico van de gebruiker.

Levering

Messen met een lengte 200 mm en 250 mm, snijdgeleiding incl. aanslag, profielsnede-slede met twee buigbare 300 mm mesen met diepte- en modelleeruitsnedes, inbus-leutel voor mesmontage, in bewaar- en transportkoffer.

Technische gegevens

Spanning:	230 Volt / 50 Hz
Vermogen:	190 watt
Gebruik:	15s toegestane inschakelduur / 45s noodzakelijke uitschakelduur
Gewicht:	300 g
Lengte:	260 mm
Breedte:	50 mm
Temperatuur:	316° C
Snijddiepte:	200 mm of 250 mm

Inleiding



Tip:

Lees deze handleiding zorgvuldig voordat u het apparaat in gebruik neemt.

Let altijd speciaal op de veiligheid tijdens het gebruik om verwondingen bij uzelf en andere personen / objecten te voorkomen.

Let op de richtlijnen in deze handleiding om schade aan het gereedschap te voorkomen.

De HotKnife 250 is een professionele warmtesnijder voor geschuimd kunststof zoals isolatieplaten. De HotKnife 250 verwarmt het mes in een paar seconden en biedt een optimale temperatuuraanpassing via de temperatuurregelaar voor handig en efficiënt snijden.

Aanbevolen toepassingen

Geschikt voor het snijden van gevel-, dak- en kelderisolatieplaten van polystyrol (EPS), neopor, peripor (perimeter), styrodur. Controleer voor gebruik de gegevens van de fabrikant van het te snijden materiaal om gezondheidsgevaaren uit te sluiten.



Let op: zorg bij het snijden van materialen altijd voor optimale ventilatie. Voorkom dampen door een correcte snijdtechniek. Adem geen dampen in tijdens het snijden.

Bevestigen van een mes



Veiligheidsrichtlijn: trek altijd de stekker van de HotKnife 250 uit het stopcontact voor het in- en uitbouwen van het mes. Neem na gebruik voldoende tijd voor het koelen van het mes en de meshouder om brandwonden te voorkomen bij de montage.



Waarschuwing: de HotKnife 250-messen hebben een scherpe kant voor zuivere snedes. Snijd altijd in de richting van de scherpe kant van het mes.

Rechte messen:

1. Maak de schroeven op de bladhouder los met de meegeleverde inbusleutel.

2. Schuif het mes onder het drukplaatje tot de aanslag naar binnen.

3. Draai de schroeven weer voorzichtig vast om een optimale elektrische verbinding te maken. Draai de schroeven niet te vast!

4. Zodra het mes is bevestigd, sluit u het apparaat via de stekker op de stroomvoorziening van 230 V aan.

5. De temperatuur-draairegelaar beschikt over 16 posities. Hoe kleiner de positie - hoe geringer de temperatuur van het mes.

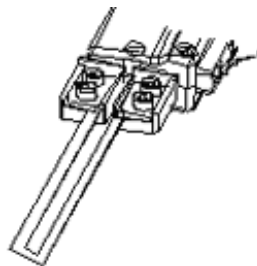

Waarschuwing: overmatig vermogen en warmte-ontwikkeling kan de bladhouder oververhitten, wat tot een defect van het apparaat kan leiden. Gebruik het vermogen dat voldoende is voor het snijden. Het mes hoeft niet roodgloeiend te zijn om door het piepschuim te snijden.

Inbedrijfstelling



Waarschuwing: zet de temperatuurregelaar op de middelste stand en zet het mes op de rand van het te snijden materiaal. Druk op de schakelhendel en haal het mes door het materiaal. Optimale snedes zijn praktisch rookvrij.

Tip: voor de beste resultaten voert u eerst een paar tests uit op reststukken van het te snijden materiaal.

Bij werken met de HotKnife 250 is aan te raden de temperatuur aan de snijdsnelheid aan te paasen. Bij rookontwikkeling tijdens het snijden wordt de snede ofwel te langzaam uitgevoerd of is de temperatuur van het mes is te hoog. Dit kan tot ongelijkmatige en te brede snedes leiden. Om dit te voorkomen, verlaagt u de temperatuur van het mes via de temperatuurregelaar of past u het gebruik van de trekker aan.

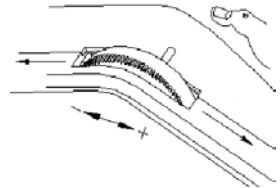

Als de weerstand hoger wordt tijdens het snijden, drukt u nogmaals op de trekker of past u de temperatuurregeling aan via de temperatuurregelaar. Op deze manier neemt de levensduur van het mes toe. De HotKnife 250 bereikt de ingestelde temperatuur in een paar seconden.

Laat de trekker circa één of twee centimeter voor het einde van de snede los; zo voorkomt u ophopingen van afgekoeld piepschuim op het mes.



Let op: het gekozen mes mag niet veel langer zijn dan de dikte van het te snijden materiaal. Bij het snijden wordt het mes door het materiaal afgekoeld. Het vrijliggende deel van het mes kan oververhit raken en het mes vervormen.



Waarschuwingen:

1. Lees voordat u het apparaat in gebruik neemt de waarschuwingen van de fabrikant van het te snijden materiaal m.b.t. ontvlambaarheid en giftigheid.
2. Alleen in goed geventileerde ruimtes werken. Gebruik indien mogelijk een afzuiginstallatie.
3. Brand nooit resten van het mes af! Het mes en het apparaat kunnen dan oververhit taken en het mes kan vervormen. Gebruik de meegeleverde borstel voor de reiniging.
4. Gebruik de HotKnife 250 alleen wanneer deze in direct contact staat met het te snijden materiaal.
5. Houd het hete mes uit de buurt van de huid, de kleding en andere brandbare materialen om brandwonden en ongevallen te voorkomen.
6. Laat het mes voldoende afkoelen voordat u het aanraakt. Een heet mes kan tot verwondingen en brandwonden leiden.

Gebruiksaanwijzing snijdgeleiding met aanslag

De snijdgeleiding wordt gebruikt voor het recht uit- of afsnijden van platen,

- waarbij een eerder op de plaat aangebrachte markering (bijv. potloodstreep) wordt gevolgd (afb. 1)
- of de snijdgeleiding langs een object (bijv. waterpas) wordt gevoerd
- of de meegeleverde aanslag in de gewenste afstand (max. 25 cm) langs de plaatrand wordt geleid (afb. 2)

Tevens kan er individueel een hoek tussen 90° en 45° worden ingesteld door het losmaken en vastzetten van de vergrendelschroef (afb. 3).

Voor instelling en herhaling van de hoek is er op de snijdgeleiding een schaalverdeling met een pijl aangebracht (afb. 1).

Aan de tegenoverliggende kant bevindt zich een pijl voor geleiding over de op de isolatieplaat aangebrachte markering.

Montage van de snijdgeleiding:

Bevestig de snijdgeleiding met de montageadapter boven de gekartelde schroef waarmee ook de hoek aan de beide kanten kan worden ingesteld en gefixeerd. Bevestig vervolgens de gehele eenheid met de beide bevestigingsschroeven in de hiervoor bestemde schroefdraad op de handsnijder. Montage zonder gereedschap (zie afb. 1).

Tip:

De snijdgeleiding wordt alleen in combinatie met het 200 mm of 250 mm lange snijdmes gebruikt. Geen profielsnijdmes gebruiken!

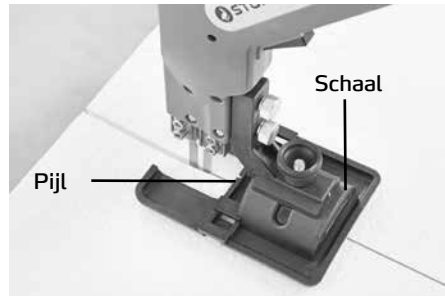

Afb. 1



Afb. 2

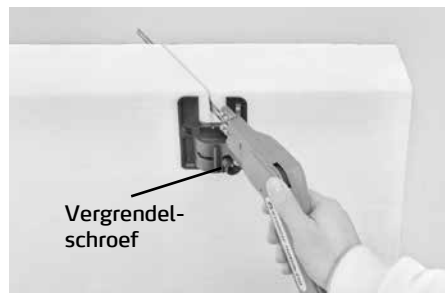

Afb. 3

Gebruiksaanwijzing voor slede voor profielsnedes

De slede voor profielsnedes maakt het snel en handig maken van diepte- en modelleersnedes met het profielmes in het oppervlak van de isolatieplaten mogelijk (afb. 4).

Dieptesnedes worden uitgevoerd als er bijvoorbeeld kabelkanalen op de gevel lopen. Houd bij de inbouw van de profielmessen rekening met de breedte van (bijv.) het kabelkanaal en vorm deze dienovereenkomstig.

Modelleersnedes worden uit het oppervlak van de gelijmde isolatieplaten gesneden. Hiertoe brengt u het profielmes in de gewenste vorm (rond, trapeziumvormig, vierkant...) en diepte.

2. U kunt met een blichschaar of een zijsnijder de lengte van het mes aanpassen.

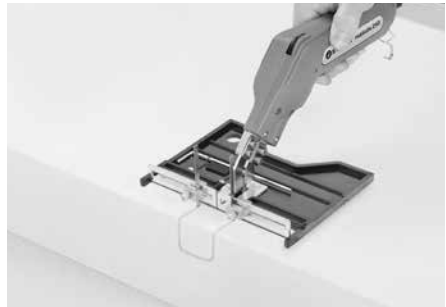

Afb. 4



Waarschuwing: wees voorzichtig bij het aanpassen - het mes is aan één kant gescherpd. Kans op verwondingen!

Onderhoud en verzorging

Regelmatig gebruik van de HotKnife 250 leidt tot aankoeiken en resten van materiaal op het mes en de meshouder. Deze resten leiden tot onnauwkeurig snijden en zijn van invloed op het elektrische vermogen en het vermogen van het mes. Reinig het mes als het nog een beetje warm is en gebruik alleen de meegeleverde messing-borstel.



Waarschuwing: tijdens het contact met de messing-borstel de trekker niet aanraken - dit kan tot kortsluiting en defecten aan het apparaat leiden.

Lijst met vervangende onderdelen

Afb.	Beschrijving	Art.-nr.
1.	Linker behuizingshelft	43 61 57
2.	Meshouder	43 61 59
3.	Transformator / spoel	43 61 60
4.	Temperatuurregelaar	43 61 61
5.	Hoofdplaat	43 61 62
6.	Vervangende kabel 3 m	43 61 63
7.	Adapter houder	43 61 64
8.	Trekkerknop	43 61 65
9.	Rechter behuizingshelft	43 61 58
10.	Koffer	64 61 56

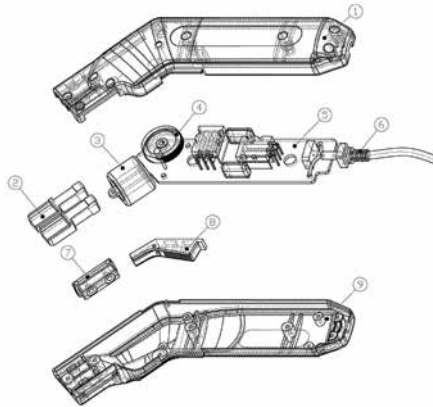

Gebruiksbeperking / gebruikstijd

Het apparaat is niet geschikt voor langdurig onafgebroken gebruik. Na 15 seconden gebruikstijd moet 45 seconden uitschakeltijd volgen.

Garantie

Garantievoorwaarden

Voor onze apparaten gelden de wettelijke garantieperioden van 12 maanden vanaf aankoopdatum/factuurdatum van de eindklant. Indien wij langere perioden in een garantieverklaring hebben toegezegd, dan worden deze speciaal in de gebruiksaanwijzingen van de desbetreffende apparaten toegelicht.

Indienen van garantieclaims

Bij een garantieclaim vragen wij u het gehele apparaat samen met de rekening franco aan ons logistiekcentrum in Berka of naar een door ons geautoriseerd servicestation te verzenden.

Neem eerst contact op met de STORCH Service-Hotline (hiervoor worden kosten in rekening gebracht) : +49 (0)202 . 49 20 – 110.

Garantieclaims

Claims uitsluitend met betrekking tot materiaal- of productiefouten en uitsluitend bij gebruik van het apparaat conform de voorschriften. Voor verbruiksartikelen, zoals vervangende messen art.-nr.: 436150 en 436151, en meshouder art.-nr.: 436159, gelden deze aanspraken niet. Alle claims vervallen bij inbouw van onderdelen van externe herkomst, bij verkeerde hantering en opslag en bij het klaarblijkelijk niet in acht nemen van de gebruiksaanwijzing.

Reparaties uitvoeren

Reparaties mogen uitsluitend door onze fabriek of door STORCH geautoriseerde servicestations worden uitgevoerd.

EG-conformiteitsverklaring

Naam/adres
van de opsteller: STORCH Malerwerkzeuge & Profiferäte GmbH
Platz der Republik 6-8
D - 42107 Wuppertal

Hiermee verklaren we dat de volgende machine

Omschrijving van de machine: Piepschuimsnijder-set HotKnife 250
Machinetype: Piepschuimsnijder
Artikelnummer: 43 61 50

aan de geldende bepalingen van de volgende richtlijnen voldoet:

LVD: 2006 / 95 / EC / EN 60335-2 / A1-2008
EMC: 2004 / 108 / EC / EN 55011 / EN 61000

Verantwoordelijke voor samenstelling van de technische documentatie:

STORCH Malerwerkzeuge & Profiferäte GmbH
Platz der Republik 6 - 8
D-42107 Wuppertal

Holger Joest
- Hoofd productmanagement techniek + service -

Jörg Heinemann
- Directeur -

Wuppertal 07-2012

FR

Nous vous remercions de la confiance que vous témoignez à STORCH. Avec cet achat vous avez opté pour un produit de qualité. Si vous avez malgré tout des suggestions pour l'amélioration ou si vous deviez rencontrer un problème, nous sommes avec plaisir à votre disposition. Dans ce cas, contactez votre représentant, ou directement notre service clients, s'il s'agit d'un problème urgent.

Salutations dévouées, Service SAV STORCH

Téléphone : +49 (0)2 02 . 49 20 - 112
Fax +49 (0)2 02 . 49 20 - 244

Ligne d'assistance SAV gratuite: +49 800 7 86 72 47
Service gratuit de commande par téléphone: +49 800. 7 86 72 44
Fax de commande gratuit: +49 800. 7 86 72 43
(uniquement à partir de l'Allemagne)

Sommaire	Page
Fourniture	19
Caractéristiques techniques	19
Introduction	19
Domaines d'application recommandés	19
Fixation d'une lame	20
Mise en service	20 - 21
Mode d'emploi de guidage de lame avec butée	22
Mode d'emploi pièces de glissement de coupe profilée	23
Entretien et soin	23
Liste de pièces de rechange	24
Condition de mise en oeuvre / durée de service	24
Garantie	24
Déclaration de conformité CE	25

Caractéristiques électriques

La plage de tension de l'appareil présente un risque électrique pour les hommes et les animaux. Seules des personnes autorisées sont habilitées à dévisser et/ou à démonter l'appareil.

De même, les réparations et l'entretien doivent exclusivement être exécutés par la Sté. Storch ou des centres SAV agréés de la Sté. Storch. L'exploitation de l'appareil se fait sous la seule responsabilité et aux risques exclusifs de l'utilisateur.

Fournitures

Respectivement une lame de 200 mm et 250 mm de long, guidage de lame avec butée, pièce de glissement de coupe profilée avec deux lames flexibles de 300 mm pour les découpes en profondeur et de bossage, clé Allen pour le montage des lames, dans une malette de rangement et de transport.

Caractéristiques techniques

Tension :	230 V / 50 Hz
Puissance:	190 Watts
Fonctionnement :	durée de mise en service admissible 15 s / durée de mise hors service nécessaire 45 s
Poids :	300 g
Longueur :	260 mm
Largeur :	50 mm
Température :	316 °C
Profondeur de coupe :	200 mm ou 250 mm

Introduction



Remarque:

Veillez lire le présent mode d'emploi avant la mise en service.

Veiller en particulier à la sécurité lors du fonctionnement pour éviter les blessures pour soi / pour les autres et les dommages matériels.

Veillez respecter les instructions du présent mode d'emploi pour éviter d'endommager l'outil.

Le HotKnife 250 est un outil de coupe à chaud professionnel pour les plastiques expansifs comme les panneaux WDVS. Le HotKnife 250 chauffe la lame en quelques secondes et offre une adaptation optimale de la température au moyen d'un régulateur de température pour réaliser une coupe confortable et efficace.

Domaines d'application recommandés

Approprié pour la coupe de panneaux d'isolation de façade, de toit et de cave en polystyrène (EPS), néoprène, Peripor (périmètre), Styrodur. Contrôler avant l'utilisation les indications du fabricant du matériau à couper afin d'exclure tout risque pour la santé.



Attention : fondamentalement, assurer une ventilation et une purge d'air optimales lors de la coupe des matériaux. Eviter les vapeurs par une technique de coupe correcte. Ne pas inspirer de vapeurs à la coupe.

Fixation d'une lame



Consignes de sécurité : toujours débrancher la fiche électrique du HotKnife 250 avant de monter ou de démonter la lame. Attendre suffisamment longtemps pour le refroidissement de la lame et de son support pour éviter les brûlures lors du montage.



Avertissement : les lames HotKnife 250 ont un côté aiguisé pour une coupe propre. Le guidage de la coupe est toujours effectué dans le sens du côté aiguisé de la lame.

Lame droite :

1. Desserrer les vis sur le support de lame avec la clé Allen fournie.
2. Pousser la lame sous les plaquettes de pression jusqu'à la butée.
3. Resserrer les bis avec précaution pour établir une connexion électrique optimale. Ne pas trop serrer les vis !
4. Dès que la lame est fixée, connecter l'appareil à l'alimentation électrique 230 V au moyen de la fiche électrique.
5. Le régulateur rotatif de température dispose de 16 positions d'enclenchement. Plus la position d'enclenchement est petite, plus la température de la lame est basse.

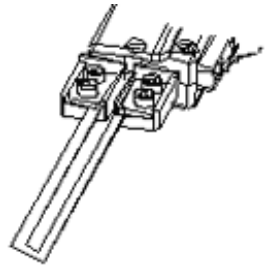

Avertissement : une puissance et un développement de chaleur exagérés peuvent surchauffer les supports de lame, ce qui peut provoquer un défaut de l'appareil. Utiliser uniquement une puissance suffisante pour la coupe. La lame ne doit pas impérativement être rouge incandescente pour se déplacer à travers le polystyrène.

Mise en service



Avertissement : régler le régulateur de température sur le niveau central et appliquer la lame sur le bord du matériau à couper. Appuyer sur le levier de commutation et déplacer la lame à travers le matériau. Des coupes optimales doivent être quasiment sans fumée.

Remarque : pour de meilleurs résultats, procéder tout d'abord à quelques coupes tests sur des résidus du matériau à couper.

Lors du travail avec le HotKnife 250, il est recommandé d'adapter la température à la vitesse de coupe. En cas d'émission de fumée pendant la coupe, soit la coupe est réalisée trop lentement, soit la température de la lame est trop élevée. Cela peut avoir pour conséquence des coupes inégales et trop larges. Pour éviter cela, abaisser la température de la lame au moyen du régulateur de température ou adapter l'actionnement du déclencheur en conséquence.

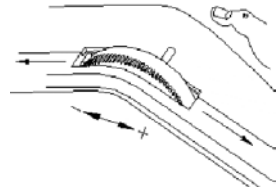

Si la résistance augmente au cours de la coupe, appuyer une nouvelle fois sur le déclencheur ou adapter la régulation de la température au moyen du régulateur de température. Cela permet d'augmenter la durée de vie du couteau. Le HotKnife 250 atteint la température réglée en quelques secondes.

Relâcher le déclencheur environ un à deux centimètres avant la fin de la coupe permet d'éviter que du polystyrène refroidi ne colle sur la lame.



Attention : la lame sélectionnée ne doit pas être beaucoup plus longue que l'épaisseur du matériau à couper. Le matériau refroidi la lame au cours de la coupe. La partie libre de la lame peut surchauffer et gauchir la lame.



Avertissements :

1. Lire les avertissements du fabricant du matériau à couper en ce qui a trait à l'inflammabilité et à la toxicité avant la mise en service de l'appareil.
2. Travailler uniquement dans les pièces bien aérées. Si possible, utiliser un dispositif d'aspiration.
3. Ne jamais brûler les résidus en excès sur la lame ! La lame et l'appareil peuvent surchauffer et la lame se gauchir. Utiliser la brosse fournie pour le nettoyage.
4. Faire fonctionner le HotKnife 250 uniquement lorsqu'il se trouve en contact direct avec le matériau à couper.
5. Maintenir les lames chaudes à distance de la peau, des vêtements et de tout autre matériau combustible pour éviter les brûlures et les accidents.
6. Laisser les lames refroidir suffisamment avant de les saisir. Un couteau chaud peut provoquer des blessures ou des brûlures.

Mode d'emploi de guidage de lame avec butée

Le guidage de lame est utilisé pour les découpes de panneaux droites,

- dans quel cas il convient de suivre les marquages appliqués sur le panneau (par ex. un trait en crayon) (fig. 1)
- ou de guider le guidage de lame le long d'un rail (par ex. un niveau à bulle)
- ou de guider la butée fournie à la distance souhaitée (max. 25 cm) le long du bord du panneau (fig. 2)

De plus, il est possible de régler un angle de 90° à 45° en desserrant et en fixant la vis de serrage (fig. 3).

Pour ajuster et reproduire l'angle, le guidage de lame est doté d'une graduation avec une flèche (fig. 1).

Sur le côté opposé se trouve une flèche comme aide au guidage sur un repère appliqué sur panneau isolant.

Montage du guidage de lame :

Fixez le guidage de lame avec l'adaptateur de montage au-dessus de la vis moulée, sur laquelle l'angle peut être ajusté et fixé sur les deux côtés. Fixez ensuite l'ensemble complet avec les deux vis de fixation aux filetages prévus à cet effet du couteau manuel. Montage sans outil (comme indiqué sur la fig. 1).

Remarque:

Le guidage de lame est utilisé uniquement en combinaison avec les lames de coupe de 200 mm ou 250 mm. Ne pas utiliser de lames pour coupes profilées !

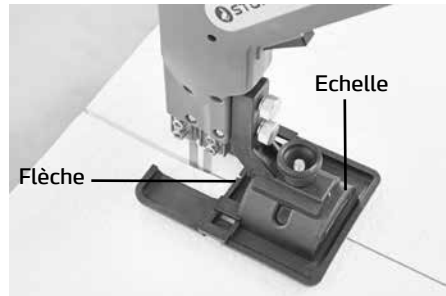

Fig. 1

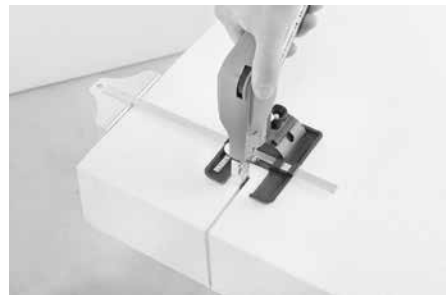

Fig. 2

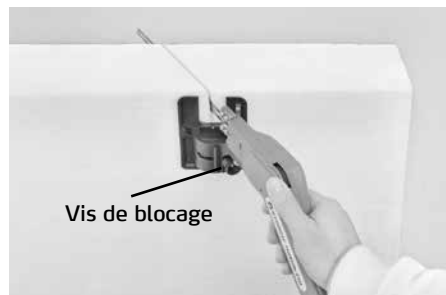

Fig. 3

Mode d'emploi pièces de glissement de coupe profilée

Avec la lame profilée, la pièce de glissement de coupe de profilé permet des coupes en profondeur et de bossage confortable et rapide sur les surfaces de panneaux isolants (fig. 4).

Les découpes en profondeur sont réalisées par ex. lorsque la façade est traversée par des gaines de câbles ou similaires. Lors du montage de la lame profilée, il convient de tenir compte de la largeur de la gaine de câble (par ex.) et de la former de manière correspondante.

Les coupes de bossage sont découpées de la surface du panneau isolant collé. A cet effet, il convient de donner la forme appropriée à la lame profilée (ronde, trapézoïdale, carrée, ...) ainsi que la profondeur.

2. La longueur de la lame peut être adaptée avec une cisaille à tôle ou un cutteur.

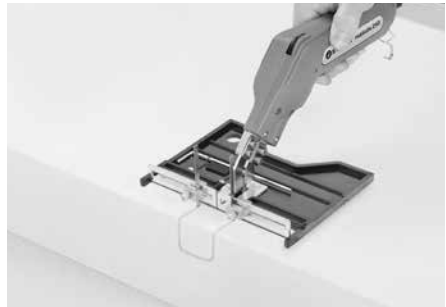

Fig. 4



Avertissement : précaution pour les adaptations - la lame est aiguisée d'un côté. Risque de blessure !

Entretien et soin

L'utilisation régulière du HotKnife 250 provoque irrémédiablement des résidus de matériau et des dépôts sur la lame et le support de la lame. Ces adhérences provoquent des imprécisions de coupe et affectent la conduite électrique ainsi que la puissance de la lame. Nettoyer la lame dans un état légèrement chaud avec la brosse en laiton fournie.



Avertissement : ne pas actionner le déclencheur pendant le contact avec la brosse en laiton - cela peut provoquer un court-circuit et un défaut de l'appareil.

Nomenclature des pièces de rechange

Fig.	Description	Référence
1.	Moitié gauche du logement	43 61 57
2.	Support du couteau	43 61 59
3.	Transformateur / bobine	43 61 60
4.	Régulateur de température	43 61 61
5.	Platine principale	43 61 62
6.	Câble de rechange 3 m	43 61 63
7.	Adaptateur support	43 61 64
8.	Bouton de déclenchement	43 61 65
9.	Moitié droite du logement	43 61 58
10.	Coffret	64 61 56

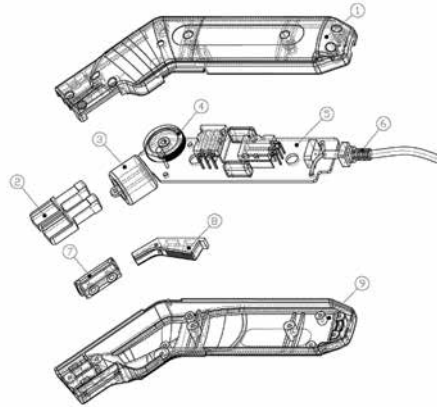

Condition de mise en oeuvre / durée de service

L'appareil n'est pas appropriée pour un service continu. Une durée de non-fonctionnement de 45 secondes doit suivre une durée de service de 15 secondes de service.

Garantie

Conditions de garantie

Les durées de garantie légales de 12 mois à compter de la date d'achat / de la facture du client final professionnels s'appliquent à nos appareils. Si nous mentionnons des délais supérieurs dans le cadre d'une déclaration de garantie, ceux-ci figurent dans les instructions de service des appareils concernés.

Exercice

Dans un cas couvert par la garantie, nous vous demandons de renvoyer l'appareil complet franco à notre centre logistique à Berka accompagné de la facture ou de l'expédition à un service SAV agréé par nous.

Veuillez contacter préalablement l'assistance téléphonique payante de la société STORCH: +49 (0)202 . 49 20 – 110.

Demande de prise en garantie

Il n'existe un droit à garantie que pour les défauts de matériau ou de production et exclusivement en cas d'utilisation de l'appareil conforme à la destination. Les pièces d'usure, comme la lame de rechange réf. 436150 et 436151 et le support de la lame référence 436159, sont exclues de telles demandes. Tout droit à garantie est rendu caduque par le montage de pièces qui ne sont pas d'origine, par une manipulation et un entreposage incorrects ainsi qu'en cas de non-respect évident des instructions de service.

Exécution de réparations

Toutes les réparations doivent exclusivement être réalisées par notre usine ou par des services SAV agréés par STORCH.

Déclaration de conformité CE

Nom/Adresse du déclarant : STORCH Malerwerkzeuge & Profiferäte GmbH
Platz der Republik 6-8
D - 42107 Wuppertal

Par la présente nous déclarons que la machine désignée ci-après

Désignation de la machine : couteau à polystyrène-Set HotKnife 250
Type de machine : Couteau à polystyrène
Référence article : 43 61 50

satisfait aux dispositions applicables des directives suivantes :

LVD : 2006 / 95 / EC / EN 60335-2 / A1-2008
EMC : 2004 / 108 / EC / EN 55011 / EN 61000

Responsable de la compilation de la documentation technique :

STORCH Malerwerkzeuge & Profiferäte GmbH
Platz der Republik 6-8
D - 42107 Wuppertal

Holger Joest
- Directeur Gestion des produits Technique + Service -

Jörg Heinemann
Directeur Général -

Wuppertal 07-2012



IT

Grazie

per la Vostra fiducia nella STORCH. Con l'acquisto avete scelto un prodotto di qualità. Nel caso abbiate dei suggerimenti per il perfezionamento oppure un problema, saremo lieti di assisterVi.

Contattate il Vostro rappresentante oppure rivolgeteVi direttamente a noi in casi urgenti.

Distinti saluti
STORCH Reparto Assistenza

Tel.: 02 - 66 22 77 15

<u>Indice del contenuto</u>	<u>Pagina</u>
Materiale compreso nella fornitura	27
Dati tecnici	27
Introduzione	27
Settori d'impiego consigliati	27
Fissaggio di una lama	28
Messa in funzione	28 - 29
Istruzioni per l'uso guida di taglio con arresto	30
Istruzioni per l'uso carrello di taglio di profili	31
Pulizia e manutenzione	31
Elenco dei pezzi di ricambio	32
Condizioni di uso / Tempo di funzionamento	32
Garanzia	32
Dichiarazione di conformità CE	33

Passo sull'elettricità

L'apparecchio ha componenti elettriche che possono comportare un pericolo elettrico per persone ed animali. L'attrezzo va svitato e / o smontato solo da personale autorizzato.

Altrettanto vale per lavori di manutenzione o di riparazione, i quali vanno eseguiti solamente dalla STORCH oppure presso le service-station con l'autorizzazione da parte di STORCH. L'utilizzo dell'attrezzo avviene sotto la responsabilità ed a pericolo dell'utente.

Materiale compreso nella fornitura

Una lama da 200 mm ed una da 250 mm di lunghezza, guida di taglio compr. arresto, carrello di taglio di profili con due lame flessibili da 300 mm per tagli profondi e curvati, chiave a brugola per il montaggio delle lame, nella valigetta di conservazione e trasporto.

Dati tecnici

Tensione:	230 Volt / 50 Hz
Potenza:	190 Watt
Funzionamento:	15s durata ammessa di esercizio / 45s durata necessaria di spegnimento
Peso:	300 g
Lunghezza:	260 mm
Larghezza:	50 mm
Temperatura:	316° C
Profondità di taglio:	200 mm oppure 250 mm

Introduzione



Indicazione:

Prima della messa in funzione Vi preghiamo di leggere attentamente le istruzioni per l'uso.

Far particolare attenzione alla sicurezza durante il funzionamento per evitare delle lesioni a Voi stessi oppure ad altre persone / altri oggetti.

Vi preghiamo di osservare le avvertenze riportate in questo manuale per evitare dei danni all'utensile.

Il HotKnife 250 è un utensile a taglio caldo professionale per materiali sintetici espansi quali pannelli WDVS. L'apparecchio riscalda la lama in pochi secondi ed offre un adattamento ottimale della temperatura attraverso il regolatore per poter eseguire dei tagli con efficacia.

Settori d'impiego consigliati

Adatto per tagliare pannelli isolanti per facciate, tetti e cantine in Polistirolo (EPS), Neopor, Peripor (Perimeter), Styrodur. Prima dell'utilizzo si consiglia di controllare le indicazioni del produttore del materiale da tagliare per eliminare un pericolo per la salute.



Attenzione: Di principio occorre assicurare una ottimale ventilazione durante la tranciatura dei materiali. Evitare la formazione di vapore applicando una corretta tecnica di taglio. Non aspirare i vapori emessi durante la tranciatura.

Fissaggio di una lama



Avvertenza di sicurezza: Sempre staccare la spina elettrica del HotKnife 250 prima di montare o smontare le lame. Dopo l'utilizzo, attendere un periodo sufficiente per far raffreddare la lama ed il supporto lama per evitare delle ustioni durante il montaggio.



Avvertenza: Le lame del HotKnife 250 hanno un lato affilato per tagli precisi. La guida del taglio avviene sempre in direzione del lato affilato delle lame.

Lama dritta:

1. Allentare le viti del supporto lama con la chiave a brugola compresa nella fornitura.

2. Spingere fino all'arresto la lama sotto linguetta a pressione.

3. Cautamente serrare le viti per assicurare una connessione elettrica ottimale. Non avvitare eccessivamente le viti!

4. Dopo il fissaggio della lama, collegare la spina elettrica del dispositivo all'alimentazione di rete da 230 V.

5. La manopola di regolazione della temperatura offre 16 posizioni di impostazione. Quanto più piccola la posizione, tanto più bassa la temperatura della lama.

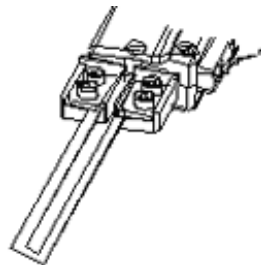

Avvertenza: Una potenza troppo elevata ed uno sviluppo di calore esagerato potrebbero causare un surriscaldamento del supporto lama e di conseguenza un difetto al dispositivo. Utilizzare solo la potenza sufficiente per il taglio. La lama non deve necessariamente ricuocere per poterla muovere attraverso il polistirolo.

Messa in funzione



Avvertenza: Impostare il termoregolatore su livello medio ed appoggiare la lama sul bordo del materiale da tagliare. Premere il pulsante e muovere la lama attraverso il materiale. I tagli ottimali dovrebbero essere eseguiti senza la formazione di fumo.

Avvertenza: Per i migliori risultati si consiglia di eseguire prima dei tagli di prova su pezzi restanti del materiale da tagliare.

Durante il lavoro con il HotKnife 250 è consigliabile adattare la temperatura alla velocità di taglio. Nel caso si formi del fumo durante il taglio, esso sarà eseguito troppo lentamente oppure la temperatura della lama è troppo alta. Ciò può causare dei tagli non piani e troppo larghi. Al fine di evitare ciò, occorre ridurre la temperatura attraverso il termoregolatore oppure adattare l'azionamento del pulsante in modo adeguato.

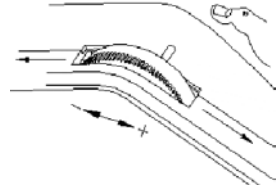

Nel caso durante il taglio si aumenti la resistenza - nuovamente premere il pulsante di scatto oppure adattare la temperatura attraverso il termoregolatore. In questo modo si aumenta la durata della lama. Il HotKnife 250 raggiunge la temperatura impostata in pochi secondi.

Rilasciando il pulsante circa uno o due centimetri prima del punto finale di taglio si evita un incollaggio di polistirolo raffreddato sulla lama.



Attenzione: La lama selezionata non deve essere più lunga rispetto allo spessore del materiale da tagliare. Durante il taglio, la lama sarà raffreddata dal materiale. La parte libera della lama può surriscaldarsi e deformare la lama.



Avvertenze:

1. Prima della messa in funzione del dispositivo occorre leggere le avvertenze del produttore del materiale da tagliare per quanto riguarda l'infiammabilità e tossicità.
2. Lavorare solo in stanze ben ventilate. Se possibile, utilizzare un impianto di aspirazione.
3. In nessun caso rimuovere eventuali residui bruciandoli dalla lama! La lama ed il dispositivo possono surriscaldarsi e la lama può deformarsi. Per eseguire la pulizia si consiglia di utilizzare la spazzola compresa nella fornitura.
4. Far funzionare il HotKnife 250 solo quando esso è in contatto diretto con il materiale da tagliare.
5. Al fine di evitare delle ustioni e degli incidenti, tenere lontane le lame riscaldate dalla cute, da abiti ed altri materiali infiammabili.
6. Prima di toccare le lame occorre farle sufficientemente raffreddare. Una lama calda può causare delle lesioni oppure ustioni.

Istruzioni per l'uso guida di taglio con arresto

La guida di taglio viene utilizzata per ritagli dritti su pannelli,

- seguendo una marcatura precedentemente apportata al pannello (ad es. tratto con matita) (fig. 1)
- o dirigendo la guida di taglio lungo una guida (ad es. livella aderente)
- dirigendo l'arresto compreso nella fornitura nella distanza desiderata (max, 25 cm) lungo il bordo del pannello (fig. 2)

È inoltre possibile impostare un angolo tra 90° e 45° allentando e serrando la vite di fissaggio (fig. 3).

Al fine di aggiustare e ripetere l'angolo, vi è una scala a trattini con una freccia sulla guida di taglio (fig. 1).

Sul lato opposto si trova una freccia come guida applicata su una marcatura apportata al pannello isolante.

Montaggio della guida di taglio:

Fissare la guida di taglio con l'adattatore di montaggio al di sopra della vite a testa zigrinata, dove può essere aggiustato e fissato l'angolo rispetto a entrambi i lati. Dopo di ciò, fissare l'intera unità alle filettature nel taglierino, utilizzando le due viti di fissaggio. Montaggio senza utensili (vedasi fig. 1).

Indicazione:

La guida di taglio viene esclusivamente utilizzata in combinazione con le lame da 200 mm o 250 mm. Non utilizzare delle lame per profili!

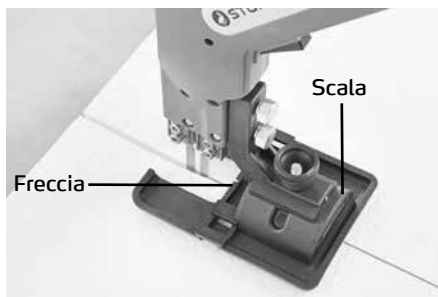

Fig. 1

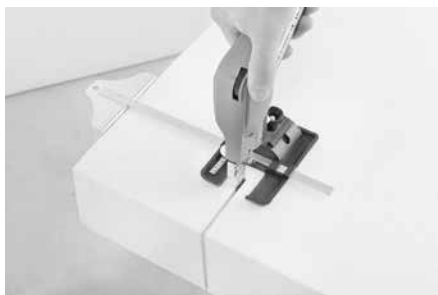

Fig. 2



Fig. 3

Istruzioni per l'uso carrello di taglio di profili

Il carrello di taglio di profili consente un'esecuzione rapida e confortevole di tagli di profili e angolari sulle superfici dei pannelli termoisolanti (fig. 4).

I tagli profondi vengono eseguiti ad es. quando sulla facciata vi sono dei canali per cavi. Durante il montaggio della lama per profili occorre rispettare la larghezza del canale per cavi e formare la lama in modo adeguato.

I tagli angolari vengono eseguiti sulla superficie del pannello isolante incollato. A tale scopo bisogna portare la lama per profili nella forma (forma rotonda, trapezoidale, quadrata ...) e profondità desiderate.

2. È possibile aggiustare la lunghezza della lama attraverso delle cesoie per lamiera.

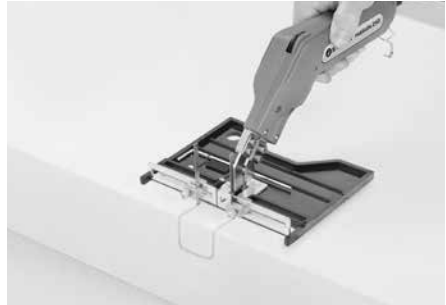

Fig. 4



Avvertenza: Prestare attenzione durante l'adattamento - un lato della lama è affilato. Pericolo di lesioni!

Pulizia e manutenzione

L'uso regolare del HotKnife 250 immancabilmente comporta un incollaggio di residui del materiale alla lama ed al supporto lama. Questi residui causano delle imprecisioni di taglio e pregiudicano la conduttività e la potenza della lama. Pulire la lama quando essa è ancora leggermente calda ed esclusivamente utilizzando la spazzola in ottone.



Avvertenza: Non azionare il pulsante di scatto quando la lama è a contatto con la spazzola in ottone - ciò potrebbe causare un cortocircuito ed un guasto al dispositivo.

Elenco dei pezzi di ricambio

Fig.	Descrizione	N. art.
1.	Metà sinistra dell' alloggiamento	43 61 57
2.	Supporto lama	43 61 59
3.	Trasformatore / Bobina	43 61 60
4.	Termoregolatore	43 61 61
5.	Scheda principale	43 61 62
6.	Cavo di ricambio 3 m	43 61 63
7.	Adattatore supporto	43 61 64
8.	Pulsante di scatto	43 61 65
9.	Metà destra dell' alloggiamento	43 61 58
10.	Cofanetto	64 61 56

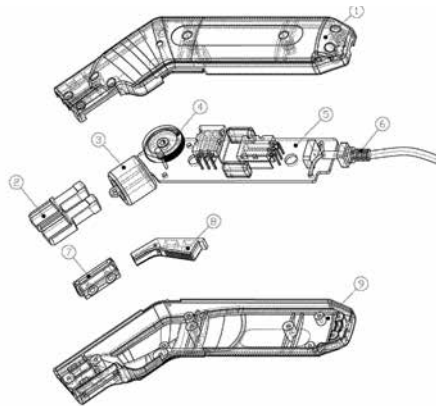

Condizioni di uso / Tempo di funzionamento

Il dispositivo non è stato ideato per il funzionamento continuo. Dopo 15 secondi di funzionamento occorre attendere per 45 secondi in stato spento.

Garanzia

Condizioni di garanzia

Per i nostri apparecchi sono applicabili dei periodi di garanzia di 12 mesi a partire dalla data di acquisto / data della fattura del cliente finale commerciale. Se da parte nostra vengono accordati dei periodi di garanzia più estesi, ciò sarà riportato separatamente nelle istruzioni per l'uso inerenti ai rispettivi dispositivi.

Rivendicazioni

In casi in cui si intende far valere il diritto di garanzia, vi preghiamo di inviarci l'apparecchio in modo completo con fattura, franco nostro centro di logistica a Berka oppure ad una service-station da noi autorizzata.

Si prega di consultare prima la Hotline di servizio STORCH a pagamento:
02 - 66227715

Diritto alla garanzia

Il diritto si possono far valere solo per errori di materiale o di produzione nonché esclusivamente in caso di utilizzo appropriato del dispositivo. Componenti soggetti a logorio ad es. lama di ricambio n. art.: 436150 e 436151 e supporto lama n. art.: 436159 non vengono contemplate da tale diritto. Decadranno tutti i diritti di garanzia con l'aggiunta delle componenti di terzi, maneggio e magazzinaggio non appropriato come anche in casi di ovvia non osservanza delle istruzioni per l'uso.

Esecuzione di riparazioni

Ogni intervento di riparazione va eseguito esclusivamente nei nostri stabilimenti o presso una service-station autorizzata STORCH.

Dichiarazione di conformità CE

Nome / indirizzo dell'emittente: STORCH Malerwerkzeuge & Profigeräte GmbH
Platz der Republik 6 - 8
D - 42107 Wuppertal

Con la presente, noi dichiariamo che la macchina di seguito specificata

Denominazione della macchina: Set taglierina per polistirolo HotKnife 250
Tipo di macchina: Taglierina per polistirolo
Numero articolo: 43 61 50

corrisponde alle disposizioni pertinenti delle seguenti normative:

LVD: 2006 / 95 / EC / EN 60335-2 / A1-2008
EMC: 2004 / 108 / EC / EN 55011 / EN 61000

Procuratore per la composizione della documentazione tecnica:

STORCH Malerwerkzeuge & Profigeräte GmbH
Platz der Republik 6-8
D-42107 Wuppertal

Holger Joest
- Direzione Management Prodotti Tecnica + Assistenza -

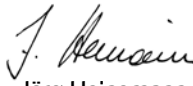
Jörg Heinemann
- Direttore -

Wuppertal 07-2012

GB

Thank you for purchasing a STORCH product. You have purchased a quality product. If you would like to suggest an improvement, or experience a problem with your product, please do not hesitate to contact us. Please contact your field sales representative or, in urgent cases, contact us directly.

Yours sincerely, STORCH Service Department

Tel: +49 (0)2 02 . 49 20 - 112
Fax: +49 (0)2 02 . 49 20 - 244

Free service hotline: 0800 786 72 47
Free order hotline: +49 800 7867244
Toll-free order fax: +49 800 7867243
(for Germany only)

Table of contents

	<u>Page</u>
Scope of delivery	35
Technical data	35
Introduction	35
Recommended applications	35
Inserting a blade	36
Starting up	36 - 37
Operating instructions cutting guide with stop	38
Operating instructions profile cutting carriage	39
Care and Maintenance	39
Spare parts list	40
Conditions for use / Operating hours	40
Warranty	40
EG Declaration of Conformity	41

Electrical appliances

The device possesses a voltage range which can pose an electrical hazard to humans and animals. It must not be opened or dismantled except by authorised and qualified persons.

Similarly, maintenance and repairs must be performed by STORCH, or by a STORCH-authorised service centre. Use of the appliance is upon your own responsibility and at your own risk.

Scope of delivery

One blade each of 200 mm and 250 length, cutting guide incl. stop, profile cutting carriage with two flexible 300 mm blades for cutting u-profiles and embossments, Allen key for fitting blades, in a storage and transport case.

Technical data

Voltage:	230 Volts / 50 Hz
Rating:	190 Watts
Operation:	15s permissible switch-on period / 45s required switch-off period
Weight:	300 g
Length:	260 mm
Width:	50 mm
Temperature:	316° C
Cutting depth:	200 mm or 250 mm

Introduction



Note:

Before operating the machine for the first time, please read this instruction manual carefully.

Pay special attention to safety at work to avoid injuring yourself or other persons, or causing damage to objects.

Please follow the instructions in this guide to avoid damage to the tool.

The HotKnife 250 is a professional hot cutting tool for foamed plastics such as ETIC blocks. The HotKnife 250 heats up the blade in just a few seconds and ensures optimum temperature control via the temperature control device to ensure convenient and efficient cutting.

Recommended applications

Suitable for cutting facade, roof and cellar insulation blocks made of Polystyrene (EPS), Neopor, Peripor (Perimeter), Styrodur. Before use check the manufacturer's data sheet for the material you intend to cut to avoid endangering your health.



Caution: When cutting material always ensure best possible ventilation. Avoid vapours by using the correct cutting technique. Do not inhale vapours when cutting.

Inserting a blade



Safety instructions: Always unplug the HotKnife 250 at the mains before fitting or removing a blade. After using the device, allow sufficient time for the blade and blade holder to cool down to avoid burns when fitting the blade.



Warning: HotKnife 250 blades have a sharp edge for clean cuts. The cut direction must always be in the direction of the sharp edge of the blade.

Straight blade:

1. Loosen the screws on the blade holder with the Allen key provided.
2. Push the blade under the pressure plate to the stop.
3. Carefully tighten the screws to ensure an optimum electrical connection. Do not overtighten the screws!
4. Once the blade is tight, plug the device into the 230 V power supply using the power plug.
5. The temperature controller has 16 latching positions.
The smaller the setting, the lower the blade temperature.

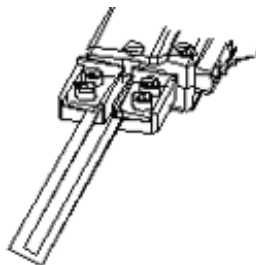

Warning: Excessive power and heat development can overheat the blade holder causing a failure of the device. Only use as much power as needed to perform the cut. The blade does not need to be red hot to cut through Polystyrene.

Commissioning



Warning: Set the temperature controller to a medium position and place the blade on the edge of the material you will be cutting. Press the lever and move the blade through the material. Optimum cutting should be virtually smoke free.

Note: For best possible results perform a couple of trial cuts in remnants of the material you will be cutting.

When working with the HotKnife 250 it is advisable to adjust the temperature to match the cutting speed. If smoke develops during cutting, the cut is either being performed too slowly, or the blade temperature is too hot. This can lead to uneven and wide cuts. To avoid this, reduce the temperature of the blade via the temperature controller, or adjust the trigger actuation accordingly.

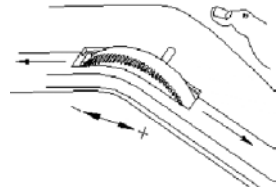

If the resistance increases during cutting, press the trigger again, or adjust the temperature via the temperature control. This approach will extend the service life of the knife. The HotKnife 250 reaches the preset temperature in just a few seconds.

Releasing the trigger one or two centimetres before the end of the cut avoids polystyrene sticking to the blade.



Caution: The selected blade should not be much longer than the thickness of the material you are cutting. During cutting, the blade is cooled by the material. The uncovered part of the blade can overheat and cause distortion of the blade.



Warnings:

1. Before starting the device, read the manufacturer's instructions on the material to be cut, relating to flammability and toxicity.
2. Only work in well-ventilated rooms. Use an extractor unit if possible.
3. Never burn excess material off the blade! The blade and the device can overheat and the blade can warp. Use the brush provided for cleaning.
4. Only operate the HotKnife 250 while it has direct contact with the material to be cut.
5. Keep the hot blades away from your skin, clothing and other flammable materials to avoid burns and other accidents.
6. Allow the blades to cool down sufficiently before you touch them. A hot blade can cause injuries or burns.

Operating instructions cutting guide with stop

The cutting guide is used for straight block cut-outs or cut-offs,

- following a mark applied to the block previously (e.g. pencil line) (Fig. 1)
- or by running the cutting guide along a straight edge (e.g. a spirit level)
- or by guiding the provided stop at the desired distance (max. 25 cm) from the block edge (Fig. 2)

Additionally, an angle of between 90° and 45° can be individually set by releasing and tightening the fastening screw (Fig. 3).

To adjust and repeat the angle, a scale with an arrow is provided on the cutting guide (Fig. 1).

On the opposite side, there is an arrow as guide on a mark applied to an insulating block.

Assembling the cutting guide:

Attach the cutting guide with the assembly adapter using the knurled screw with which the angle can be adjusted and fixed at both sides. The fasten the entire unit in place using the two fastening screws in the threads provided for this purpose on the hand cutter. Assembly without tools (as shown in Fig. 1).

Note:

The cutting guide is used exclusively in combination with the 200 mm or 250 mm cutting blades. Do not use a profile cutting blade!

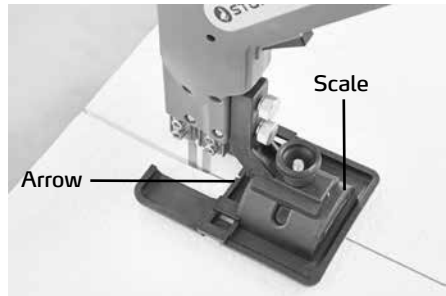

Figure 1



Figure 2

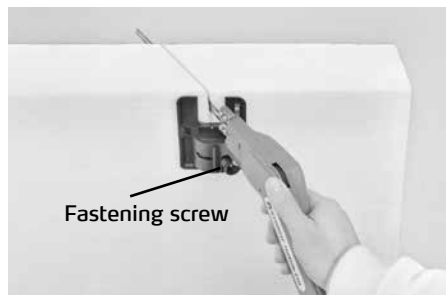

Figure 3

Instructions for use sectional cuts

The profile cutting carriage allows for fast and easy cutting of u-sections and embossments on the surfaces of insulation blocks (Fig. 4).

U-sections are cut when, e.g., you need to route cable ducts over facades. When installing the profile blade, take the width of (e.g.) the cable duct into consideration and shape the blade accordingly.

Embossments are cut out of the surface of the installed insulation block. To do this, shape the profile blade to the desired shape (round, trapezoid, rectangular, etc.) and depth.

2. You can use tin snips or wire cutters to trim the blade if needed.

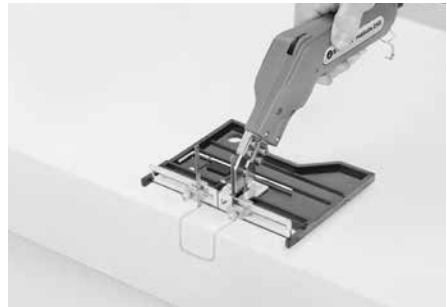

Figure 4



Warning: Careful during trimming - the blade is sharp on one side. Risk of injury!

Care and Maintenance

Regular use of the HotKnife 250 will cause residual material to stick to the blade and the blade holder. These residues can cause imprecise cutting and impair electrical conductivity and the performance of the blade. Clean the brush in warm state using the brass brush provided and no other cleaning tools or agents.



Warning: Do not press the trigger while the blade is in contact with the brass brush - this can lead to a short-circuit and failure of the device.

List of spare parts

Fig.	Description	Art. No.
1.	Left housing half	43 61 57
2.	Blade holder	43 61 59
3.	Transformer / Coil	43 61 60
4.	Temperature control	43 61 61
5.	PCB 43 61 62	
6.	Spare cable 3 m	43 61 63
7.	Adapter holder	43 61 64
8.	Trigger 43 61 65	
9.	Right housing half	43 61 58
10.	Case 64 61 56	

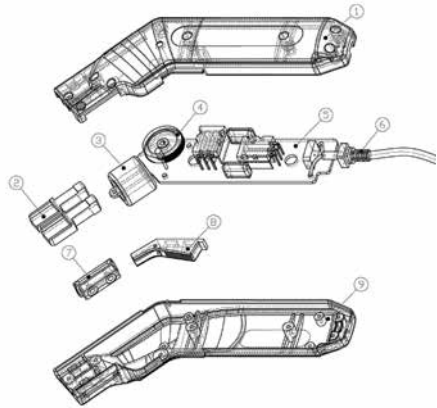

Conditions for use / Operating hours

The device is not designed for continuous operation. 15 seconds of use should be followed by a 45 second switch-off break.

Warranty

Warranty conditions

A warranty period of twelve months from the date of purchase/date of invoice applies to our tools for commercial customers. If we have granted an extended warranty period, this period will be noted separately in the operating manual for the equipment in question.

Claims

If you wish to claim under our warranty or guarantee, please return the complete device and your invoice to our logistics centre in Berka, postage paid, or send it to one of our authorised service centres.

Please contact the chargeable STORCH service hotline first: +49 (0)202 . 49 20 – 110.

Your rights under our warranty or guarantee

Claims only apply to materials and/or workmanship, and are subject to intended use of the device. Wear parts such as the replacement blades Art. No.: 436150 and 436151, and blade holder Art No.: 436159 are not covered by warranty. All claims shall become void in the event of installation of third party components, improper handling and storage, as well as in the event of obvious disregard of the operating instructions.

Repairs

All repairs have to be conducted on our premises or by an authorised STORCH service centre.

EU Declaration of Conformity

Name / Address
of issuer: STORCH Malerwerkzeuge & Profigeräte GmbH
Platz der Republik 6-8
D - 42107 Wuppertal

We hereby declare that the following machine

Designation of machine: Polystyrene cutter set HotKnife 250
Machine type: Polystyrene cutter

Article number: 43 61 50

complies with the relevant provisions of the following directives:

LVD: 2006 / 95 / EC / EN 60335-2 / A1-2008
EMC: 2004 / 108 / EC / EN 55011 / EN 61000

Authorised agent for compilation of the technical documents:

STORCH Malerwerkzeuge & Profigeräte GmbH
Platz der Republik 6 - 8
D-42107 Wuppertal

Holger Joest
- Director of Product Management Technology & Service -

Jörg Heinemann
- Managing Director -

Wuppertal, Germany 07-2012

CZ

Děkujeme Vám za důvěru ve firmu STORCH. S nákupem výrobku jste se rozhodli pro kvalitní produkt. Pokud přesto máte podněty na zlepšení nebo možná nějaký problém, tak bychom byli velmi rádi, kdybyste se nám ozvali. Promluvte si s příslušným externím spolupracovníkem naší firmy nebo se v naléhavých případech obraťte přímo na nás.

S přátelským pozdravem Servisní oddělení STORCH

Telefon: +49 (0)2 02 . 49 20 - 112
Fax: +49 (0)2 02 . 49 20 - 244

bezplatná linka Hotline-servis: 08 00. 7 86 72 47
bezplatná linka Hotline-objednávky: +49 800. 7 86 72 44
bezplatný fax-objednávky: +49 800. 7 86 72 43
(pouze v Německu)

Obsah

Strana

Rozsah dodávky	43
Technické údaje	43
Úvod	43
Doporučené oblasti použití	43
Přípevnění čepele	44
Uvedení do provozu	44 - 45
Návod k použití Zařízení k vedení řezu včetně zarážky	46
Návod k použití Saně na profilové řezy	47
Údržba a péče	47
Seznam náhradních dílů	48
Podmínka použití / Provozní doba	48
Záruka	48
Prohlášení o shodě ES	49

Elektropasus

Přístroj má rozsah napětí, od kterého může vzniknout nebezpečí úrazu elektrickým proudem pro lidi a zvířata. Přístroj smí přimontovat nebo demontovat pouze autorizované osoby.

Stejně tak údržbu a opravy smí provádět pouze firma STORCH nebo autorizované servisní stanice firmy STORCH. Provoz zařízení se uskutečňuje na vlastní zodpovědnost a nebezpečí uživatele.

Rozsah dodávky

Po jedné čepeli o délce 200 mm a 250 mm, zařízení k vedení řezu včetně zarážky, saně na profilové řezy se dvěma ohebnými 300 mm čepelimi pro výřezy do hloubky a bosáže, inbusový klíč k montáži čepelí, v skladovacím a transportním kufru.

Technické údaje

Napětí:	230 voltů / 50 Hz
Výkon:	190 wattů
Provoz:	15s přípustná doba zapnutí / 45s potřebná doba vypnutí
Hmotnost:	300 g
Délka:	260 mm
Šířka:	50 mm
Teplota:	316° C
Hloubka řezu:	200 mm nebo 250 mm

ÚVOD



Upozornění:

Před uvedením do provozu si pečlivě přečtěte tento návod.

Obzvláště dbejte na bezpečnost při provozu, aby se u Vás nebo jiných osob / objektů zabránilo úrazu.

Dodržujte pokyny tohoto návodu, aby se zabránilo poškození nástrojů.

HotKnife 250 je profesionální řezný nástroj k řezání za horka pro pěнопласти jako desky v tepelně izolačním systému (WDVS). HotKnife 250 ohřeje čepel během pár vteřin a nabízí optimální přizpůsobení teploty přes regulátor teploty k provádění řezů komfortně a efektivně.

Doporučené oblasti použití

Vhodný k řezání fasádních, střešních a sklepních izolačních desek, z polystyrénu (EPS), neoporu, periporu (obvod), styroduru. Před použitím zkontrolujte u řezaného materiálu údaje výrobce, aby se vyloučilo ohrožení zdraví.



Pozor: Při řezání materiálu je zásadně třeba dbát na optimální větrání a odvětrání. Tvorbě výparů zamezte správnou technikou řezání. Při řezání nevdechujte žádné výpary.

Přípevnění čepel



Bezpečnostní upozornění: Síťovou zástrčku HotKnife 250 vytáhněte vždy před namontováním nebo odmontováním čepelí. Po použití ponechte dostatečně dlouhou dobu pro vychladnutí čepelce nebo držáku čepelce, aby se při montáži zabránilo popálení.



Varovné upozornění: Čepelce HotKnife 250 mají naostřenou stranu pro čisté řezy. Vedení řezu se provede vždy ve směru ostré strany čepelce.

Rovná čepel:

1. Dodaným inbusovým klíčem povolte šrouby na držáku čepelce.
2. Našroubujte čepel pod tlačnou destičku až k zarážce.
3. Šrouby opět opatrně pevně dotáhněte, aby se vytvořilo optimální elektrické spojení. Dbejte na to, abyste šrouby nepřekroutili!
4. Jakmile je čepel připravena, spojte přístroj přes síťovou zástrčku s napájením elektrickým proudem 230 V.
5. Otočný regulátor teploty má více než 16 rastrových poloh. Čím menší je rastrová poloha - tím nižší je teplota čepelce.

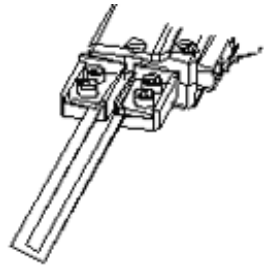

Varovné upozornění: Nadměrný výkon a výkon tepla může přehřát držáky čepelce, což může vést k poruše přístroje. Používejte pouze takový výkon, který stačí k řezání. Čepelce bezpodmínečně nemusí být rozžhavená do červena, aby se mohla pohybovat skrz styropor.

Uvedení do provozu



Varovné upozornění: Nastavte regulátor teploty na střední stupeň a přiložte čepel k okraji řezaného materiálu. Stiskněte ovládací páku a pohybujte čepelí skrz materiál. Optimální řezy by měly být prakticky bez kouře.

Upozornění: Pro nejlepší výsledky proveďte nejdříve pár testovacích řezů na zbývajících kusech řezaného materiálu.

Při práci s HotKnife 250 se doporučuje, přizpůsobit teplotu rychlosti řezání. Při vzniku

kouře během řezu je buď řez prováděn příliš pomalu, nebo je příliš vysoká teplota čepel. To může vést k nerovným a příliš širokým řezům. Aby se tomu zabránilo, snižte teplotu čepel pomocí regulátoru teploty, nebo přiměřeně přizpůsobte ovládní spínače.

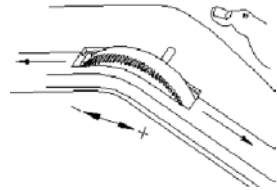

Pokud se při řezání zvýší odpor - stiskněte znovu spínač nebo přizpůsobte regulaci teploty pomocí regulátoru teploty. Tímto způsobem zvyšujete životnost nože. HotKnife 250 dosáhne nastavené teploty během několika vteřin.

Když uvolníte spínač asi jeden až dva centimetry před koncem řezu, zabráníte přilnutí zchlazeného styroporu na čepeli.



Pozor: Zvolená čepel by neměla být o mnoho delší než tloušťka řezaného materiálu. Při řezu se čepel ochladí materiálem. Volně vyčnívající část čepel se může přehřát a čepel zdeformovat.



Varovné pokyny:

1. Před uvedením přístroje do provozu si přečtěte varovná upozornění výrobce řezaného materiálu ohledně hořlavosti a toxicity.
2. Pracujte jenom v dobře větraných prostorách. Použijte odsávací zařízení, pokud je to možné.
3. Nikdy nespalujte přebývající zbytky na čepeli! Čepel a přístroj se mohou přehřát a čepel se může zdeformovat. K čištění použijte dodaný kartáč.
4. Provozujte HotKnife 250 pouze tehdy, když je v přímém kontaktu s řezaným materiálem.
5. Držte horké čepel v dostatečné vzdálenosti od pokožky, oděvu a jiných hořlavých materiálů, abyste zabránili popálení a nehodám.
6. Nechte čepel dostatečně zchladnout než se jí budete dotýkat. Horký nůž může vést k úrazům nebo popálení.

Návod k použití Zařízení k vedení řezu včetně zarážky

Zařízení k vedení řezu se používá u desek na rovné výřezy nebo řezy,

- příčemž se řeže podle označení předem provedeného na desce (např. čára tužkou) (obr. 1)
- nebo se zařízení k vedení řezu vede podél lišty (např. vodováha s přípevněním)
- nebo je dodaná zarážka vedena v požadované vzdálenosti (max. 25 cm) u okraje desky (obr. 2)

Na doplnění lze individuálně nastavit úhelník mezi 90° a 45° pomocí uvolnění a zafixování zajišťovacího šroubu (obr. 3).

K nastavení a opakování úhlu je na zařízení k vedení řezu umístěna čárková stupnice se šipkou (obr. 1).

Na protější straně se nachází šipka jako vodící pomůcka u označení umístěného na izolační desce.

Montáž zařízení k vedení řezu:

Přípevněte zařízení k vedení řezu montážním adaptérem pomocí šroubu s rýhovanou hlavou, na kterém lze také nastavit a zafixovat úhel na obou stranách. Potom přípevněte kompletní jednotku oběma přípevnovacími šrouby na závity k tomu určené u ručního řezáku. Montáž bez náradí (jak je vidět na obr. 1).

Upozornění:

Zařízení k vedení řezu se používá výhradně v kombinaci s 200 mm nebo 250 mm dlouhými řeznými čepelími. Nepoužívejte žádné čepelky na profilové řezy!

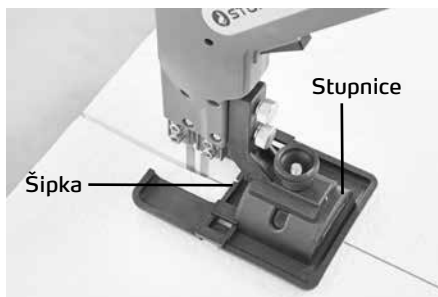

Obr. 1

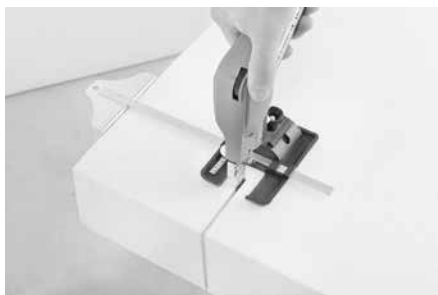

Obr. 2

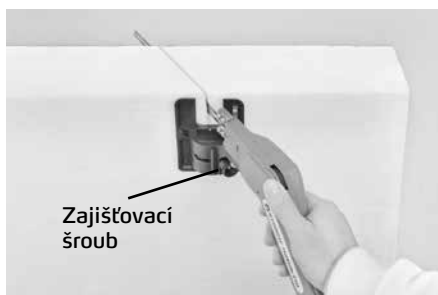

Obr. 3

Návod k použití Saně na profilové řezy

Saně na profilové řezy umožňují s čepelí na profily rychlé a komfortní výřezy do hloubky a řezy bosáží u povrchů tepelně izolačních desek (obr. 4).

Výřezy do hloubky jsou prováděny, když např. na fasádě probíhají kabelové kanály apod. Při osazování čepelí na profily zohledněte šířku (např.) kabelového kanálu a příslušně je vytvarujte.

Řezy bosáží se vyřezávají z povrchu lepené izolační desky. K tomu účelu vytvarujte čepel na profily v požadovaném tvaru (kulatý, lichoběžníkový, čtvercový ...) a hloubku.

2. S nůžkami na plech nebo stranovým řezákem můžete rovněž přizpůsobit délku čepelí.

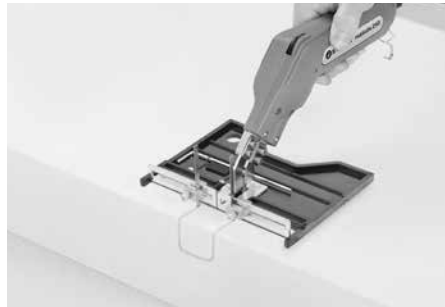

Obr. 4



Varovné upozornění: Pozor při přizpůsobování - čepel je na jedné straně naostřená. Nebezpečí úrazu!

Údržba a péče

Pravidelný provoz HotKnife 250 vede neomylně k přilnutí materiálu a zbytků materiálu na čepelí a na držáku čepelí. Tyto utpělé částice vedou k nepřesnostem při řezu a ovlivňují elektrické vedení, a také výkon čepelí. Očistěte čepel v mírně ohřátém stavu vyhradně dodaným mosazným kartáčem.



Varovná upozornění: Během kontaktu s mosazným kartáčem netiskněte spínač - to může vést ke zkratu a k poškození přístroje.

Seznam náhradních dílů

Obr.	Popis	Výr. č.
1.	Levá polovina krytu	43 61 57
2.	Držák nože	43 61 59
3.	Transformátor / cívka	43 61 60
4.	Regulátor teploty	43 61 61
5.	Základní deska	43 61 62
6.	Náhradní kabel 3 m	43 61 63
7.	Adaptér držák	43 61 64
8.	Spouštěcí tlačítko	43 61 65
9.	Pravá polovina krytu	43 61 58
10.	Kufr	64 61 56

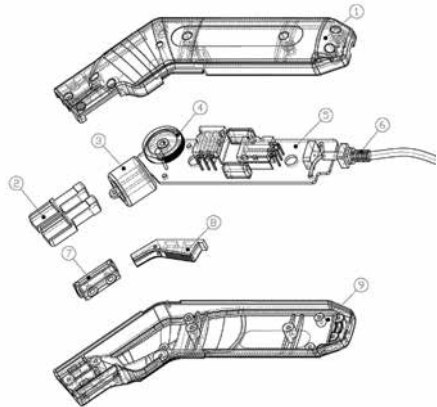

Podmínka použití / Provozní doba

Přístroj je nevhodný pro trvalý provoz. Po 15 vteřinách provozní doby by měla následovat 45 vteřinová doba vypnutí.

Záruka

Záruční podmínky

U našich přístrojů platí zákonné záruční lhůty 12 měsíců od data zakoupení/data faktury obchodního konečného zákazníka. Pokud jsou delší lhůty v cestě námi vypsanému prohlášení o záruce, jsou zvláště vyznačeny v návodu k obsluze příslušných přístrojů.

Uplatňování

V případě záručního příp. garančního případu žádáme, aby byl zaslán kompletní přístroj dohromady s fakturou do našeho střediska Logisitk Center v Berka nebo do námi autorizované servisní stanice.

Kontaktujte prosím nejdříve placený hotline servis firmy STORCH:

+49 (0)202 . 49 20 – 110.

Nárok na záruku příp. garanci

Nároky na záruku existují výhradně u materiálu nebo výrobní vady a také výhradně při používání přístroje v souladu s určeným účelem. Díly podléhající opotřebení jako např. náhradní nůž obj. č.: 436150 a 436151, a držák nože obj. č.: 436159 nespadají do takovýchto nároků. Veškeré nároky zanikají zamontováním dílů cizího původu, při nepřiměřeném zacházení a skladování a také při zřejmém nedodržování provozního návodu.

Provádění oprav

Veškeré opravy smějí být prováděny výhradně naším závodem nebo servisními stanicemi autorizovanými firmou STORCH.

Prohlášení o shodě ES

Název / adresa výstavce: STORCH Malerwerkzeuge & Profiferäte GmbH
Platz der Republik 6-8
D - 42107 Wuppertal

Tímto prohlašujeme, že dále uvedený stroj

Označení stroje: Řezák na styropor - sada HotKnife 250
Typ stroje: Řezák na styropor

Obj. č.: 43 61 50

odpovídá příslušným ustanovením následujících směrnic:

LVD: 2006 / 95 / EC / EN 60335-2 / A1-2008
EMC: 2004 / 108 / EC / EN 55011 / EN 61000

Zplnomocněnec k sestavení technických podkladů:

STORCH Malerwerkzeuge & Profiferäte GmbH
Platz der Republik 6 - 8
D-42107 Wuppertal

Holger Joest
- Vedoucí úseku Management produktů Technika + Servis -

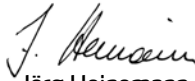
Jörg Heinemann
- Jednatel -

Wuppertal 07-2012





STORCH®

Art.-Nr.	Bezeichnung
43 61 50	Styropor Handschneider Set HotKnife 250
43 61 75	Schneideführung mit Anschlag
43 61 52	Profilschnitt-Schlitten für HotKnife 250
43 61 53	Ersatzmesser 250 mm für HotKnife 250
43 61 54	Ersatzmesser 200 mm für HotKnife 250
43 61 55	Ersatzdraht 300 mm für Profilschnitt-Schlitten HotKnife 250

Art. no.	Description
43 61 50	Polystyrene hand cutter set HotKnife 250
43 61 75	Cutting guide with stop
43 61 52	Profile cutting carriage HotKnife 250
43 61 53	Replacement blade 250 mm for HotKnife 250
43 61 54	Replacement blade 200 mm for HotKnife 250
43 61 55	Replacement wire 300 mm for Profile cutting carriage HotKnife 250

Art. nr.	Omschrijving
43 61 50	Piepschuimhandsnijder-set HotKnife 250
43 61 75	Snijdgeleiding met aanslag
43 61 52	Slede voor profielsnedes voor HotKnife 250
43 61 53	Vervangend mes 250 mm voor HotKnife 250
43 61 54	Vervangend mes 200 mm voor HotKnife 250
43 61 55	Vervangende draad 300 mm voor Slede voor profielsnedes HotKnife 250

Obj.č.	označení
43 61 50	Ruční řezák na styropor - sada HotKnife 250
43 61 75	Zařízení k vedení řezu včetně zarážky
43 61 52	Saně na profilové řezy pro HotKnife 250
43 61 53	Náhradní nůž 250 mm pro HotKnife 250
43 61 54	Náhradní nůž 200 mm pro HotKnife 250
43 61 55	Náhradní drát 300 mm pro Saně na profilové řezy HotKnife 250

ART. No.	Désignation
43 61 50	Couteau manuel à polystyrène Set HotKnife 250
43 61 75	Guidage de lame avec butée
43 61 52	Pièce de glissement de coupe profilée pour HotKnife 250
43 61 53	Lame de rechange 250 mm pour HotKnife 250
43 61 54	Lame de rechange 200 mm pour HotKnife 250
43 61 55	Fil de rechange 300 mm pour Pièces de glissement de coupe profilée HotKnife 250

N. art.	Descrizione
43 61 50	Set taglierino per polistirolo HotKnife 250
43 61 75	Guida di taglio con arresto
43 61 52	Carrello di taglio di profili per HotKnife 250
43 61 53	Lama di ricambio da 250 mm per HotKnife 250
43 61 54	Lama di ricambio da 200 mm per HotKnife 250
43 61 55	Filo metallico di ricambio da 300 mm per carrello di taglio di profili HotKnife 250



STORCH®

Malerwerkzeuge & Profingeräte GmbH

Platz der Republik 6 - 8

D-42107 Wuppertal

Telefon: +49 (0)2 02 . 49 20 - 0

Telefax: +49 (0)2 02 . 49 20 - 111

E-mail: info@storch.de

Internet: www.storch.de

H002637
07-2012